

## Technische Daten Scherenbühne

### HAULOTTE H18 SX

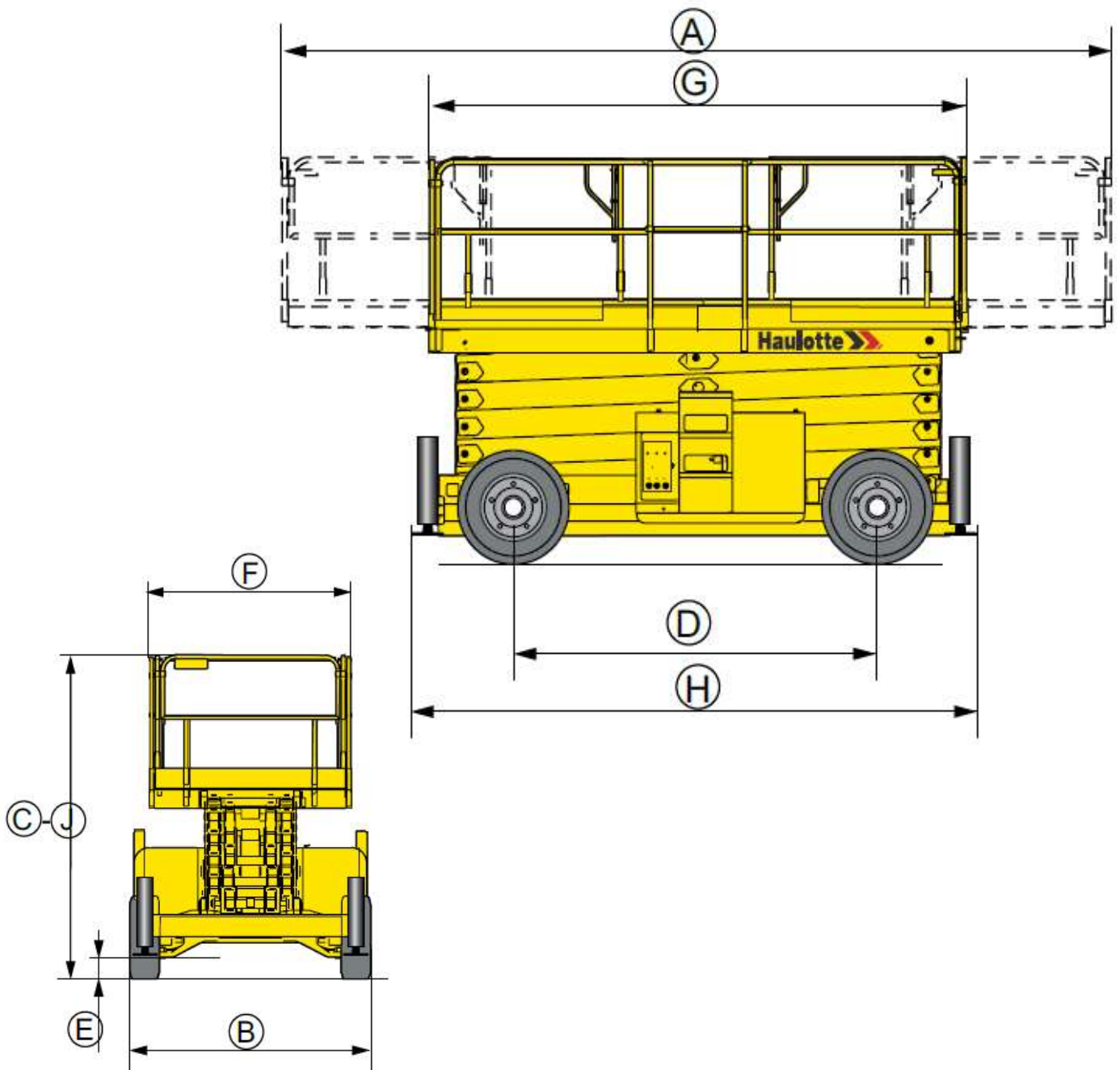

### Scheren-Arbeitsbühne

#### Technische Daten

Arbeitshöhe	18 m
Plattformhöhe	16 m
Fahrgeschwindigkeit	1,6 – 6 km/h
Verfahrbarkeit in max. Höhe bis	10 m
Maximale Tragfähigkeit	500 kg
<b>H</b> Länge	4,18 m
<b>B</b> Breite	2,25 m
<b>C</b> Höhe im eingefahrenen Zustand	2,97 m
Transporthöhe	2,11 m
<b>G</b> Plattformlänge	4 m
<b>A</b> Plattformlänge mit Ausschub	6 m
Plattformausschub	1 m
<b>F</b> Plattformbreite	1,89 m
<b>D</b> Radstand	2,75 m
<b>E</b> Bodenfreiheit	35 cm
Reihe von Erweiterungen	2
Wenderadius außen	4,96 m
Hebe- und Senkzeit	60 s / 60 s
Motor	23.1 kW – 31 Hp
Antrieb	Diesel
Maximale Steigfähigkeit	40 %
Reifen schaumgefüllt	10 – 16,5
Tankkapazität des Hydrauliköls	100 l
Gesamtgewicht	7.300 kg

#### Ausstattung

Allradantrieb (Zweiradlenkung)  
 Neigungsmesser 5°  
 2 Meter Plattformausschub  
 Überlastsystem  
 12 V – 95 Ah Batterien  
 14 V – 50 A Lichtmaschine  
 Abnehmbares Bedienpult auf der Plattform  
 Manuelles lösen der Bremse  
 Betriebsstundenzähler  
 Hupe  
 Abschlepp- und Kranösen  
 Hydraulisches Bremsen  
 Zentralisierter Stabilisator  
 Manuelle Notsenkeinrichtung

Recht auf technische Änderungen vorbehalten.

## Diagramm

