

Technische Daten Elektroscherenarbeitsbühne 8m

HAULOTTE Compact 8N AE

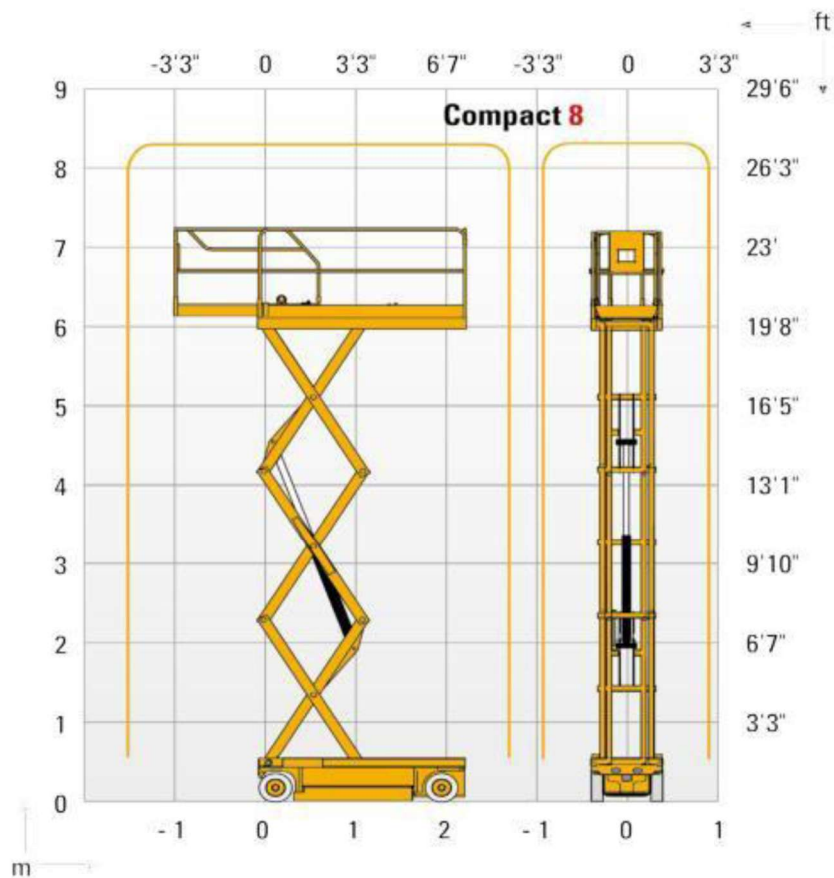
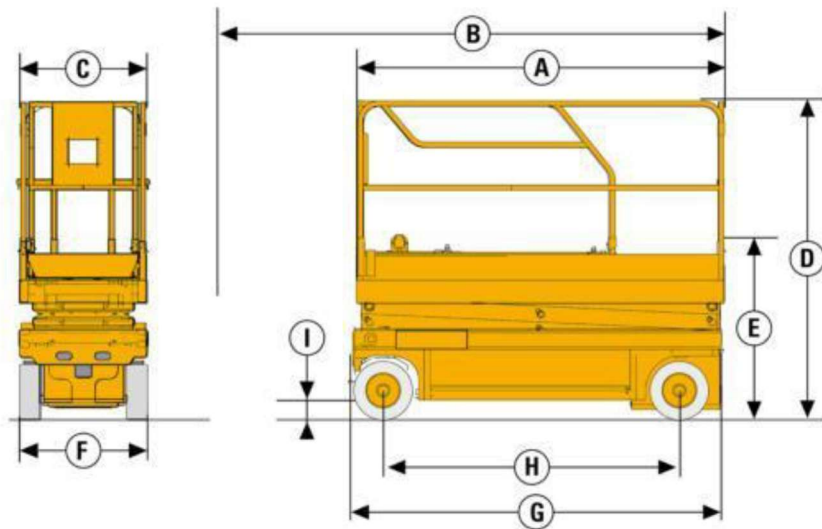

Gelenk-Teleskop-Arbeitsbühne mit Korbarm auf Raupenfahrgestell

Technische Daten

Arbeitshöhe	8,2 m
Plattformhöhe	6,2 m
Verfahrbarkeit in max. Höhe bis	6,2 m
Maximale Tragfähigkeit innen	350 kg (2 Pers.)
Maximale Tragfähigkeit außen	120 kg (1Pers.)
Maximale Tragfähigkeit des Auslegers	120 kg
A Plattformlänge	2,31 m
B Plattformlänge mit Ausschub	3,23 m
Plattformausschub	0,92 m
C Plattformbreite	0,81 m
D Höhe im eingefahrenen Zustand (mit Geländer)	2,00 m
E Höhe im eingefahrenen Zustand (Plattform)	1,13 m
F Breite	0,81 m
G Länge	2,49 m
H Radstand	1,86 m
I Bodenfreiheit – Lochfahrerschutz eingefahren	13 cm
Bodenfreiheit – Lochfahrerschutz ausgefahren	2,5 cm
Fahrgeschwindigkeit	1 – 3,3 km/h
Maximale Steigfähigkeit	23 %
Schrägstand	2 °
Wenderadius – außen	2,38 m
Nicht – markierende Reifen	15 x 5
Batterien	24 V – 225 Ah
Tankkapazität des Hydrauliköls	27 l
Gewicht	1.655 kg

Ausstattung

Anti-Kippvorrichtung (Schlaglöcher)
Batterieladeanzeige
Proportionales Heben und Senken
Automatisches Abschalten des Batterieladegeräts
Abriebfreie Bereifung
Manuelles lösen der Bremse
Schrägstandüberwachung
Korblastüberwachung
Manueller Notablass
Gabelstapleraufnahme zur Verladung
Betriebsstundenzähler

Recht auf technische Änderungen vorbehalten.